

Звід рекомендацій

містить поради щодо організації безбар'єрності басейнів, пляжів та інших водних об'єктів

Дані рекомендації зведено на підставі практичного досвіду експлуатації з дотриманням вимог нормативних документів, зокрема:

- ДБН В.2.2-40-2018 Інклюзивність будівель і споруд;
- ДБН В.2.2-13:2003 Спортивні та фізкультурно-оздоровчі споруди. Будинки і споруди;
- Вимоги ADA 2010: доступні басейни – оновлено 24 травня 2012р.

Щоб люди з обмеженими можливостями (інваліди, ветерани та інші маломобільні групи населення) не були відсторонені від участі в багатьох водних оздоровчих та розважальних заходах, слід у міру можливостей запланувати та здійснити ряд кроків, направлених на інклюзивність водних об'єктів та оточуючих їх зон. Це зможе допомогти таким групам осіб з максимально можливою незалежністю, легкістю та зручністю відвідувати водні рекреаційні зони, заняття з плавання, брати участь у певних змаганнях, реабілітаційних програмах, користуватись готельними басейнами, СПА басейнами, пляжами та іншими штучними і природними водоймами.

Інклюзивність, у разі потреби, може розглядатись для приватних об'єктів і повинна плануватись/реалізовуватись в об'єктах громадського користування.

Не лише стійкі розлади функцій організму, як вроджена чи набута інвалідність в наслідок хвороб, аварій чи впливу війни або надзвичайних ситуацій є ознакою для входження в цільову категорію для підвищення комфорту об'єктів, адже багато категорій людей можуть мати або обмежену в часі маломобільність, або ж інші не стійкі вади. До таких груп можуть відноситись вагітні жінки, люди похилого віку чи ті, які знаходяться на реабілітації чи мають тимчасове обмеження рухливості, супроводжуючі особи. Якщо акцентувати свою увагу на тій обставині, що по різних оцінках до 18% населення можуть мати обмежені фізичні можливості і це унеможливує/ускладнює для них відвідування водних об'єктів – виконавши певні дії власники приватних та громадських водойм можуть залучити додаткових гостей/відвідувачів до своїх об'єктів з комерційною чи соціальною вигодою.

Вимоги щодо доступності та безбар'єрності вже існуючих водних об'єктів слід виконувати у міру можливостей, що склались при створенні таких об'єктів. Новозбудовані та реконструйовані водні громадські об'єкти мають бути повністю доступними для людей з обмеженими можливостями, виключаючи їх дискримінацію по признаку маломобільності.

Не лише безпосередній вхід/вихід у воду мають відповідати наведеним вимогам, слід також продумати доступні маршрути, що з'єднують басейни/ водойми із зручностями закладу, такими як паркувальні майданчики, роздягальні чи туалети, зони для прийняття сонячних ванн, пункти першої допомоги, інші зони.

Придбання певного адаптивного обладнання, виготовлення інформативних табличок зі шрифтом Брайля чи великим шрифтом, аудіопідказки, усунення бар'єрів і інші зміни слід розпочинати при усвідомленні легкодосяжності для закладу з точки зору фінансових витрат та трудомісткості. В іншому випадку необхідно скласти план досягнення доступності до води з пошуком джерел фінансування і виконати ці дії в період, коли це стане можливо і в найбільш доцільний момент.

Вимоги для підвищення доступності безпосередньо басейнів та інших водойм:

- Принаймні один вхід/вихід в плавальний басейн, повинен включати похилий спуск (пандус) або спеціальний ліфт-підйомник для басейну/пірсу. Пандус може бути реалізований стаціонарним чи з'ємним, ліфт стаціонарно зафіксованим чи мобільним;
- Басейни та водойми великих розмірів (більше 90м) повинні обладнуватись двома і більше входами, при цьому доцільно робити їх різними, наприклад: один – пандус, інший – ліфт; Забезпечення різних засобів доступу краще задовольнить різноманітні потреби людей. Також рекомендується, щоб у тих випадках, коли передбачено два або більше засобів доступу, вони не розташовувалися в одному місці. Різні місця надають більше можливостей входу та виходу, особливо у великих водоймах.
- Також вхід в басейн може бути організовано через підвищений бортик з одним чи двома поручнями, індивідуальні сходи.

Детальні описи засобів входу/виходу:

1. Пандуси і плавні спуски
2. Ліфти
3. Пересадочні бортики з поручнями
4. Індивідуальні сходи

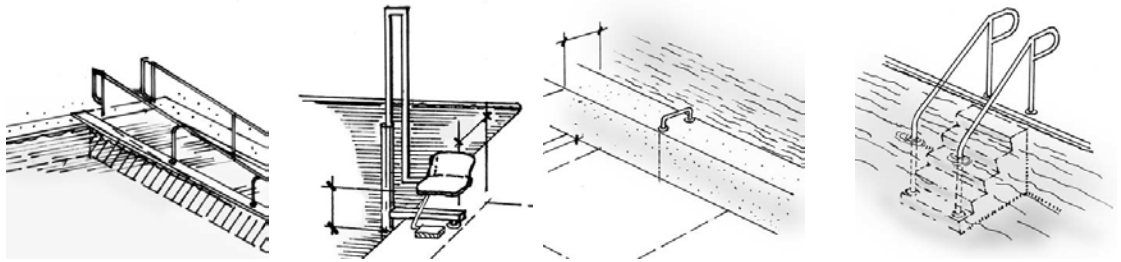

1. Пандуси і плавні спуски:

Власні візки та інші засоби пересування можуть не підходити для занурення у воду адже вони можуть бути з корозійного матеріалу або ж містити акумулятори, двигуни та електричні системи. Також вуличні візки можуть забруднювати воду.

Для спуску пандусами в басейн чи водойму слід використовувати спеціальні візки або візки-шезлонги амфібії.



Пандус може бути реалізований стаціонарним чи з'ємним:



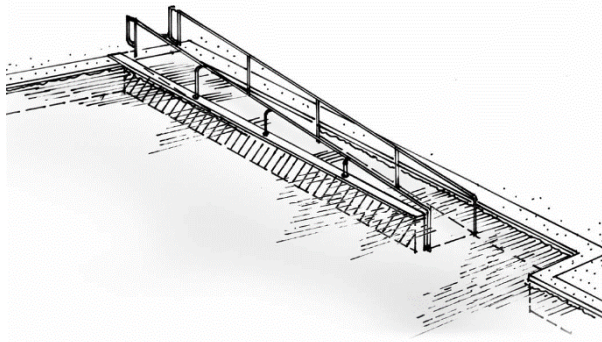

Поверхні плавних спусків повинні бути стійкими до ковзання та чітко марковані кольором або фактурою, контрастно відносно суміжних горизонтальних поверхонь. Глибина на яку повинен опускатись такий пандус (включно із плоским майданчиком на глибині, довжиною мінімум 1.5м) має бути в межах між 610 і 760мм від рівня ватерлінії, а в дитячих басейнах до найглибшої частини басейну – така глибина забезпечує плавучість сидячим відвідувачам.

- Мінімальна ширина спуску має бути 1м, якщо візок шириною 90см;
- Нахил повинен бути в пропорції максимально 1:12 або 8%;

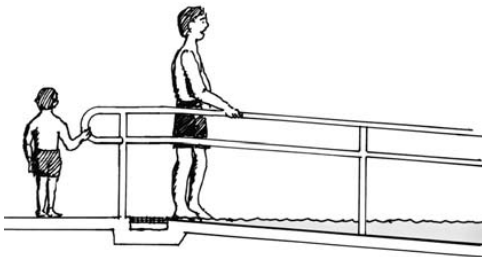
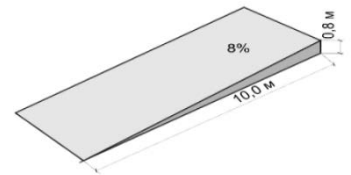

На вході пандусу мають бути подовжені поручні зручні як для дорослих так і дітей та сидячих відвідувачів. Завершальні частини поручня і вгорі, і внизу повинні бути довші маршруту або похилої частини пандуса на 30см.

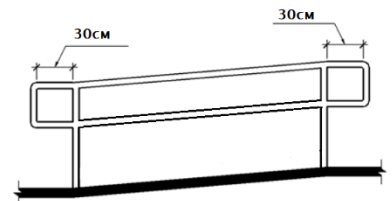

Ширина між лівим та правим поручнем має бути в межах від 840 до 965мм. Діаметр поручня від 32мм до 51мм.

Частина пандусу зі сторони води має бути надійно захищена від падіння користувачів.

Висота поручнів має бути 70см і 90см.

2. Ліфти:

Ліфт може бути стаціонарно зафіксованим чи мобільним; для басейну, СПА чи пірсу.

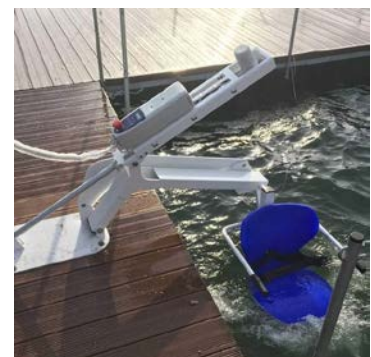
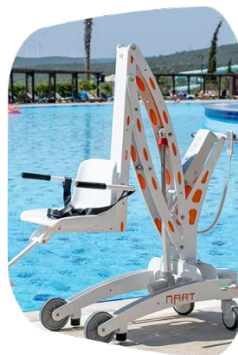

Мобільна (не стаціонарна) конструкція зручна тоді, коли має місце обмежений простір навколо басейну чи є потреба у використанні ліфту для декількох басейнів, що розташовані поруч. Спільне використання мобільних підйомників може становити загрозу безпеці для плавців з обмеженими можливостями, оскільки якщо підйомник було переміщено до

іншого басейну, людина з обмеженими можливостями не зможе вибратися з басейну. Спільне використання ліфтів також вимагає, щоб люди з обмеженими можливостями щоразу поклалися на допомогу персоналу, щоб знайти, перемістити та налаштувати ліфт. Слід унеможливити згадані загрози.

Для уникнення дискримінації, ліфт повинен залишатися доступним і працювати протягом всього часу, коли басейн відкритий для відвідування.

Персонал басейну чи обслуговуючого пірс має знати, як працює ліфт, де він розташований, як ним керувати та як його обслуговувати. Наприклад, ліфт для басейну, який працює від акумуляторів, може потребувати періодичної підзарядки. Щоб переконатися, що ліфт залишається в робочому стані, відповідальний за процедуру персонал повинен знати, як зарядити батарею.

На підйомниках для басейнів можуть бути різноманітні сидіння, починаючи від сидінь на стропях і закінчуючи формованими сидіннями. Сидіння підйомника зі спинками дозволять використовувати ліфт більшій кількості людей з обмеженими можливостями. Підйомні сидіння, які складаються з матеріалів, стійких до корозії та забезпечують міцну основу для перенесення, зможуть використовувати широке коло людей з обмеженими можливостями. Додаткові опції, такі як підлокітники, підголівники, ремені безпеки та опори для ніг, покращать доступність і допоможуть людям з різними обмеженими можливостями.

Розташування ліфта біля басейну.

Ліфти для басейнів бажано розташовувати там, де рівень води не перевищує 1.2м. Така глибина дозволяє помічникам, у разі потреби, надати необхідну допомогу з води.

Місце розташування стаціонарного ліфту.

У піднятому положенні осьова лінія сидіння повинна розташовуватись над підлогою/терасою/палубою та на відстані мінімум 40.5см. від краю басейну. Поверхня основи під ліфтом між центральною лінією сидіння та краєм басейну повинна мати нахил не більше 1:48 (2%).

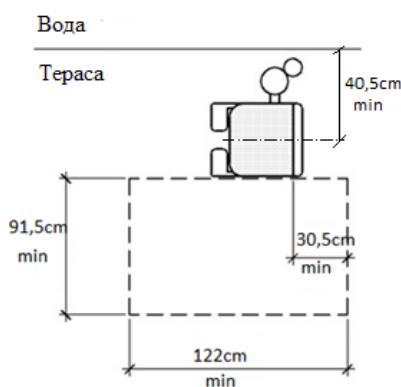

Розміщення ліфту. Вид зверху

Вільний простір на підлозі/терасі/палубі: зі сторони сидіння, протилежній воді, необхідно забезпечити вільний простір, він має бути паралельним до сидіння. Цей простір дозволить вільно дістатись до сидіння чи комфортно пересісти з візка чи іншого пристрою. Мінімальна ширина простору повинна становити 91.5см, а довжина щонайменше 122см від лінії, розташованої на відстані 30.5см позаду заднього краю сидіння. Вільний простір повинен мати нахил не більше 1:48 (2%), такий нахил робить пересадку безпечною і водночас дозволяє вільно відводити воду без утворення калюж.

Ширина сидіння повинна бути мінімум 40.5см. Висота сидіння над бортом 40-50см.

Підніжки та підлокітники повинні передбачатись такими, які рухаються разом із сидінням. Якщо передбачено підлокітник, розташований навпроти води, він повинен бути знімним або повинен складатися поза межами сидіння, коли сидіння знаходиться в піднятому (навантаженому) положенні адже це допоможе комфортно пересідати. Підставки для ніг можуть не використовуватись для СПА басейнів.

Підйомник повинен бути здатним працювати без сторонньої допомоги як з підлоги/тераси/палуби, так і з рівня води. Керування має дозволяти виконання операції однією рукою. Органи керування та робочі механізми не повинні бути закриті, коли ліфт використовується. Надзвичайно важливо, щоб людина, яка плаває, сама могла скористатись ліфтом, коли той знаходиться у верхньому положенні, щоб не залишатися у воді протягом тривалого періоду часу в очікуванні допомоги. Вимога щодо автономного керування ліфтом для басейну не виключає надання допомоги супроводжуючими чи персоналом.

Для максимального комфорту, занурення сидіння у воду має бути мінімум 45см.

Вантажопідйомність ліфтів для басейнів для однієї особи повинна становити мінімум 136 кг. Конструкція повинна витримувати статичне навантаження, яке щонайменше в півтора рази перевищує номінал. Якщо потреби відвідувачів більші, доцільно встановити підйомник більшої вантажопідйомності.

3. Пересадочні бортики з поручнями:

Як самостійний чи допоміжний спосіб входу/виходу в басейни та СПА можуть використовуватись бортики з підвищенням. Такий спосіб дозволяє з візка пересісти на бортик а з бортика спуститись у воду. Такий спосіб найчастіше використовується в СПА басейнах.

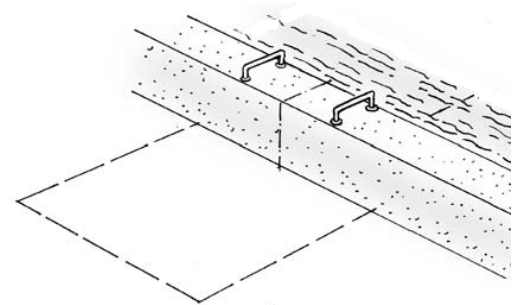

Кути такого бортика мають бути заокругленими без гострих елементів.

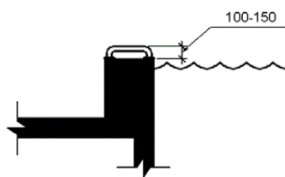

Слід додатково встановити один чи два нержавіючі поручні. Діаметр поручня має бути від 32мм до 51мм. Поручні повинні бути перпендикулярні до стінки басейну/СПА і поширюватися на всю глибину перехідної стінки. Висота поручня повинна бути мінімум 100 мм і максимум 150 мм над поверхнею стінки. Поручень має бути не слизьким та не поворотним.

Якщо передбачається один поручень, вільний простір від нього має становити мінімум 610 мм з обох боків поручня. Якщо передбачається два поручні, відстань між поручнями має також становити мінімум 610 мм.

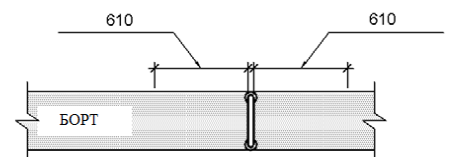
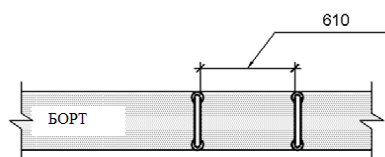

Висота стінки має бути в межах 405-485мм.
Ширина стінки має бути в межах 305-405мм.

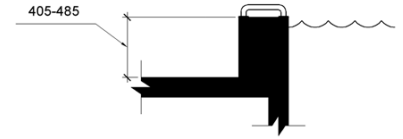

У місці пересадки на підлозі/терасі має бути вільний простір принаймні 1.5x1.5м.

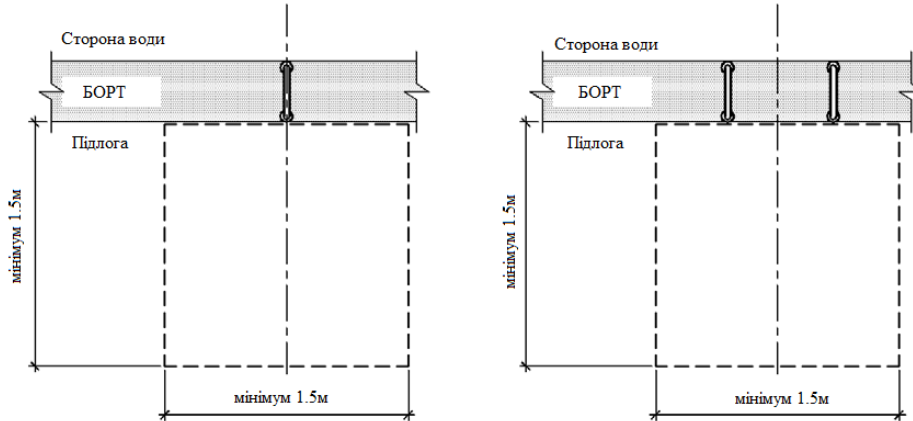

4. Індивідуальні сходи

Сходи зазвичай слід виготовлювати індивідуально. Висота між сходинками має бути однаковою та в межах 100-180мм, а ширина мінімум 280мм.

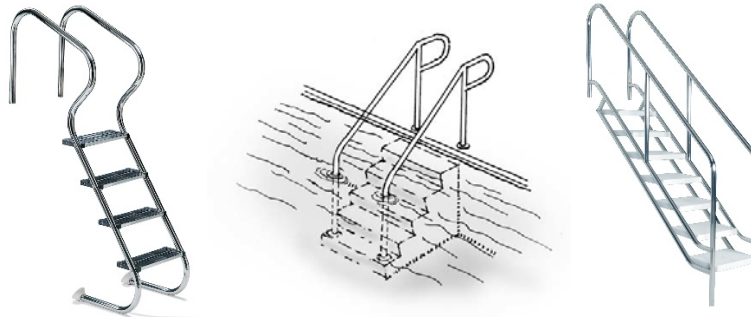

Проектуй, будуй та ремонтуй відповідально, адже безбар'єрність об'єктів додає їм сучасності, людяності, рівності та поваги!